

PARMA NK-80 / NK-90



Drogi Kliencie!

Dziękujemy za wybór naszej kabiny prysznicowej.
Przed przystąpieniem do korzystania z produktu, prosimy o uważne zapoznanie się z instrukcją oraz wykonanie montażu zgodnie z zawartymi w niej wskazówkami.

W trosce o Twoje zadowolenie oraz bezawaryjne użytkowanie produktów Durasan, proponujemy, aby montażu naszych kabin dokonywał autoryzowany Serwis. Listę Serwisów znajdziesz na karcie gwarancyjnej oraz na stronie internetowej www.durasan.pl

DURASAN®

DURASAN®

WYPOSAŻENIE ŁAZIENEK



www.durasan.pl

Przed rozpoczęciem montażu kabiny, prosimy o uważne i dokładne zapoznanie się z instrukcją. Przedstawione w instrukcji schematy mają charakter poglądowy. Różnice pomiędzy rysunkami a fizycznym wyglądem elementów kabiny nie mogą być podstawą do złożenia reklamacji.

UWAGA! W przypadku, gdybyście Państwo zdecydowali się na samodzielny montaż, pragniemy poinformować, iż instalacja hydrauliczna, a także ew. podłączenia elektryczne muszą być bezwzględnie wykonane przez osoby do tego uprawnione. Instalacje muszą być wykonane zgodnie z obowiązującymi normami bezpieczeństwa i przepisami. Montaż powinien być wykonywany przez min. 2 osoby.

Część przestrzeni, która zostanie zamknięta poprzez zamontowanie kabiny musi być wolna od wszelkiego typu wyposażenia elektrycznego, gazowego etc., które nie jest odporne na bezpośrednie oddziaływanie strumienia wody (np. gniazdka lub włączniki elektryczne).

Wszelkie wyposażenie elektryczne bądź gazowe, które znajduje się w pomieszczeniu, gdzie zaplanowany został montaż produktu, powinno znajdować się w bezpiecznej odległości od konstrukcji zewnętrznej kabiny. Ewentualny strumień wody, który mógłby wydostać się np. poprzez niedomknięte drzwi kabiny nie powinien spowodować np. zgaszenia płomienia piecyka lub zwarcia w osprzęcie elektrycznym.

Podłoże, na którym będzie ustawiony produkt powinno zapewnić jego stabilność i pewne ustawienie w poziomie. Ściany powinny posiadać pion, zapewniający przyleganie konstrukcji wsporczych ścian.

Konserwacja, użytkowanie i czyszczenie

Kompletna konserwacja wszystkich elementów kabiny musi odbywać się często. Należy bardzo dokładnie stosować podane tu zalecenia, aby nie zniszczyć połysku elementów akrylowych i części metalowych.

Elementy konstrukcyjne kabiny takie jak szkło, części lakierowane, elementy akrylowe i plastikowe należy czyścić tylko delikatną ściereczką z użyciem łagodnych detergentów – powszechnie stosowanych płynów czyszczących nie powodujących ścierania. Należy unikać stosowania pasty ścierniej, rozpuszczalników, acetonu, środków czyszczących oraz dezynfekcyjnych, które zawierają chlor itp.

Nie wolno używać ściereczek zawierających sztuczne włókna, ostrych gąbek, tamponów z metalowymi drutami oraz środków czyszczących w proszku oraz w płynie zawierających substancje ściernie lub amoniak, alkoholu, używanych w domu kwasów, acetonu lub innych rozpuszczalników, ponieważ niszczą one powierzchnię. Nie należy stosować żadnych żrących środków czyszczących. Następujące materiały mogą być szkodliwe dla zdrowia oraz powodować uszkodzenie produktu – nie należy ich stosować do mycia kabin: substancje zawierające kwasy, zasady, kwas chlorowodorowy, środki polerujące, szczotki nylonowe, papier ścierny oraz wszelkie inne środki i materiały mające zły wpływ na zdrowie oraz mogące uszkodzić kabinę prysznicową. Wapienny osad można usunąć kwasem cytrynowym lub octem rozpuszczonym w wodzie i miękką ściereczką.

Zaleca się zainstalowanie urządzenia zmiękczającego wodę w celu uniknięcia osadzania się kamienia kotłowego.

Do czyszczenia szkła i lustek zaleca się używanie produktów rynkowych przeznaczonych do mycia okien (nie mogą zawierać amoniaku).

Jeżeli na powierzchni kabiny pojawią się małe zadrapania, można użyć drobnoziarnistego papieru ściernego (1200#) do wypolerowania tych miejsc. Po tym zabiegu można jeszcze zastosować zwykłą pastę do zębów lub pastę polerską i ponownie wypolerować te miejsca miękką ściereczką, uzyskując w ten sposób nową, czystą i błyszczącą powierzchnię.

Armaturę należy czyścić regularnie, co najmniej 3 razy w miesiącu lub częściej, w zależności od potrzeb.

Elementy złocone lub chromowane nie wymagają zbyt częstego polerowania.
 Nie należy używać tępych narzędzi ani noży do skrobienia powierzchni kabiny.
 Wodę należy spuszczać natychmiast po kąpiel, następnie oczyścić kabinę.
 Producent nie odpowiada za szkody spowodowane niewłaściwym użytkowaniem, montażem lub pielęgnacją wyrobu.
 Producent zastrzega sobie prawo do wprowadzania zmian do konstrukcji wyrobu.
 Należy zwrócić szczególną uwagę, aby prowadnice po których poruszają się rolki utrzymujące drzwi były wolne od zanieczyszczeń.
 Nie należy pozostawiać bez opieki/nadzoru w kabinie dzieci oraz osób niepełnosprawnych.
 Nie należy opierać o kabinę przedmiotów, które mogłyby osłabić (zarysować) lub uszkodzić szkło kabiny.
 W kabinie może przebywać maksymalnie jedna osoba.
 Nie należy napierać, uderzać lub w inny niewłaściwy sposób oddziaływać na szkło lub profile kabiny.
 Poprawność działania baterii oraz całego układu zasilania wodnego w dużej mierze zależy od jakości wody, jej twardości, nasycenia wapniem oraz zawartości zanieczyszczeń takich jak piasek, kamień kotłowy, itp. Jakość wody decyduje o częstotliwości konserwacji baterii oraz całego układu przez użytkownika. Zaleca się stosowanie filtrów siatkowych w instalacjach wodociągowych (umieszczonych np. w zaworach w instalacji wodociągowej).

USUWANIE MATERIAŁÓW OPAKOWANIOWYCH ORAZ KONSTRUKCYJNYCH.

Materiały wykonane z kartonu nadają się do dalszego przetwarzania. Taśmę klejącą i PE folię zabezpieczającą należy oddać do recyklingu. Nie poddające się przetwarzaniu elementy opakowania, po jego wykorzystaniu, należy unieszkodliwić w sposób bezpieczny i zgodny z obowiązującymi przepisami o odpadach. Po zakończeniu się żywotności wyroby dające się przetworzyć elementy (np. aluminiowe profile, szkło) należy poddać procesowi recyklingu.

PRZEPISY BEZPIECZEŃSTWA

Producent nie ponosi odpowiedzialności w następujących przypadkach:

- w razie nieprzestrzegania przepisów zawartych w normach dotyczących mieszkaniowej instalacji elektrycznej,
- w razie nieprzestrzegania zaleceń instalacyjnych i konserwacyjnych zawartych w niniejszej instrukcji,
- w razie użytkowania lub instalacji kabiny z hydromasażem w sposób niezgodny z normami PN-EN 15200 oraz PN-EN 14428.

Należy dokładnie przeczytać całą instrukcję przed rozpoczęciem eksploatacji urządzenia.

Zachować niniejszą instrukcję, aby móc z niej korzystać w przyszłości lub móc ją przekazać przyszłemu użytkownikowi.

Instrukcja ta została opracowana dla różnych modeli oraz wersji, dlatego też wygląd wyrobu może się różnić od przykładów przedstawionych na schematach. Mimo tego instrukcje nie ulegają zmianie.

Firma Durasan S.A. zastrzega sobie prawo do wprowadzania wszelkich zmian, uznanych za właściwe, bez obowiązku uprzedniego powiadomienia lub wymiany.

Wyrób ten może być przeznaczony tylko do użytkowania zgodnego z jego docelowym wykonaniem. Producent nie ponosi odpowiedzialności za ewentualne uszkodzenia spowodowane niewłaściwym wykorzystaniem produktu.

ŚRODKI OSTROŻNOŚCI

Podczas przechowywania niniejszego wyrobu nie należy przewracać go ani układać na nim stosów innych opakowań. Nie należy także przechowywać go razem z rozpuszczalnikami organicznymi, takimi jak np. formalina.

W przypadku transportu, opakowanie z kabiną należy podnosić i opuszczać ostrożnie, unikając naprężeń, uderzeń, wstrząsów mechanicznych itp.

Jeżeli kabina ma pozostać nieużywana przez dłuższy czas, należy ją wysuszyć i zapewnić dobrą wentylację, przy czym w powietrzu nie powinno być substancji korodujących.

Dodatkowe informacje do kabin z hyromasażem :

1. Ciepła woda nie powinna mieć więcej niż 70°C, wyższa temp. może wypłukać smar z głowic i przełączników ceramicznych doprowadzając do ich przedwczesnego uszkodzenia. Pod wpływem wyższej temp. węże podłączeniowe mogą ulec rozszczelnieniu.
2. Instalacja hydrauliczna musi być przepłukana przed instalacją kabiny. Wymagane jest zainstalowanie filtrów wodnych.
3. Przyłącze wodne powinno być wykonane na gwint 1/2 cala i wystawać nie więcej niż 20mm ze ściany.
4. Do uszczelnienia połączeń kabiny należy używać silikonu sanitarnego odpornego na pleśń.
5. **Parametry zasilania wodnego:**
 - Ciśnienie robocze wody 0,1 - 0,5 MPa (1,5 Bar).
 - Przepływ wody przy maksymalnym ciśnieniu 15 l/min.

Upoważniony przedstawiciel producenta:

Durasan Spółka Akcyjna Sp. K.
ul. Młodzieżowa 28c
09-100 Płońsk

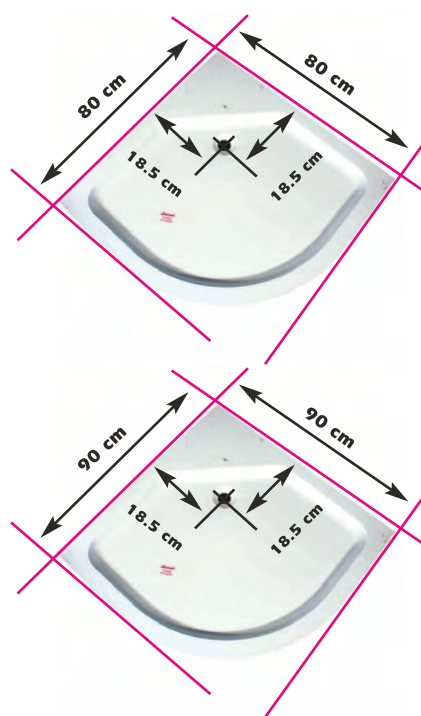





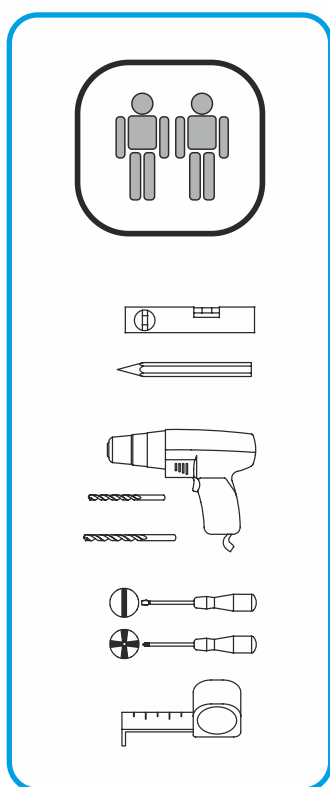



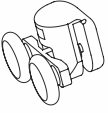

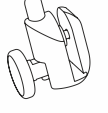
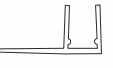
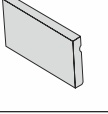
durasan® 5

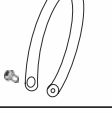
Niezbędne narzędzia montażowe

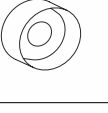
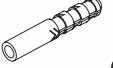
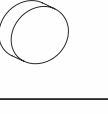

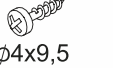
Wykaz elementów montażowych kabiny

	1 4 szt.		7 Dłuższa 2 szt.
	2 4 szt.		8 2 szt.
	3 4 szt.		9 2 szt.
	4 2 szt.		10 2 szt.
	5 6 szt.		11 6 szt.
	6 6 szt.		12 Ø3,7x28 14 szt.
	15 Krótsza 2 szt.		13 Ø4x9,5 18 szt.
			14 2 szt.





MONTAŻ BRODZIKA

Wyreguluj nogi tak by znajdowały się w jednej płaszczyźnie



W miejscu docelowym wy poziomuj brodzik we wszystkich kierunkach.





MONTAŻ KABINY

 7 2 szt.	 8 2 szt.	 12 Ø3,7x28 14 szt.	 14 2 szt.	 15 2 szt.
--	--	--	---	---

- Fot. 1)** Połącz prowadnicę dolną z profilami pionowymi za pomocą wkrętów **12**
Fot. 2) Włóż szyby boczne w prowadnicę dolną następnie wsuń w profile pionowe
Fot. 3) Przykręć prowadnicę górną za pomocą wkrętów **12**
Fot. 4) W prowadnicę dolną oraz górną w przestrzeń pomiędzy szymbami bocznymi włóż uszczelkę numer **15**.
Fot. 5 i 6) W prowadnicę dolną oraz górną włóż uszczelkę numer **14**
Fot. 7 i 8) W profile pionowe od strony wewnętrznej kabiny włóż uszczelkę numer **7**
Fot. 9) Na szymbę boczną załóż uszczelkę z piórkim numer **8**



MONTAŻ KABINY

 13 Ø4x9,5 18 szt.	 9 2 szt.	 10 2 szt.	 12 Ø3.7x28 14 szt.	 11 6 szt.
---	--	---	--	---

Sprawdź czy brodzik i kabina zachowują poziom następnie odrysuj na ścianie miejsce montażu profilu ściennego.



Do zamontowanej ramy kabiny od strony ściany załóż profil ścienny następnie całość kabiny wraz z brodzikiem dostaw do ściany.

Zaznacz na ścianie miejsca montażu kołków rozporowych. Nawierć otwór w ścianie i włóż w niego kołek.

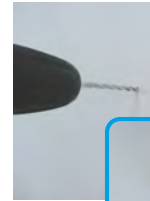

Przykręć profil ścienny kabiny do ściany za pomocą wkrętu **12**.



W przykręcony profil ścienny kabiny wstaw ramę kabiny. Kontroluj połączenie profili w trzech punktach na każdym z profili za pomocą wkrętów **13** oraz osłonek wkrętów **9** i **10**

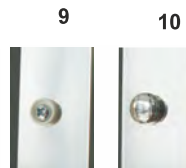

Uwaga! Przed przykręceniem kabiny należy uszczelnić połączenie brodzika oraz ram kabiny ze ścianą za pomocą silikonu.

Uwaga ! Po użyciu silikonu nie należy używać kabiny przez 24 h.

MONTAŻ KABINY

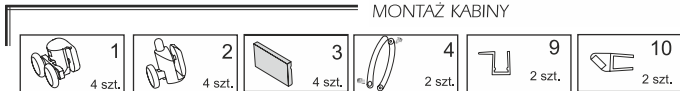

fot. 1,2) Zamontuj rolki na szyby drzwiowe rolki górne numer **1** (podwójne), rolki dolne numer **2** (z wypinaczem)

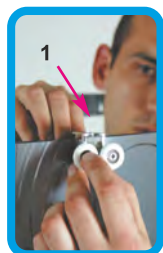

Zablokuj rolki górne w prowadnicy górnej za pomocą mechanizmu zapobiegającego wypinaniu się rolek z prowadnicy.

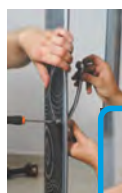

Do szyby drzwiowej zamontuj rączki (**4**)

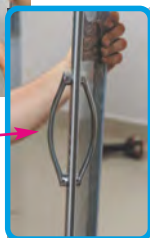

Jeśli szyby drzwiowe nie stykają się ze sobą na połączeniu uszczelek magnetycznych wyreguluj je za pomocą rolek górnych.

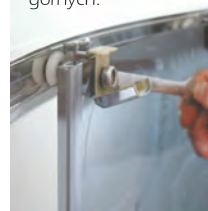

Szybę załóż na prowadnicę górną następnie używając mechanizmu wypinającego włóż rolki w prowadnicę dolną



Zamontuj ogranicznik przesuwania szyb drzwiowych (**3**) w prowadnicy dolnej oraz górnej. Dostosuj szerokość otwierania szyb drzwiowych do swoich potrzeb pamiętając aby szyba drzwiowa po otwarciu nie uderzała w ścianę.



Zamontuj na szyby drzwiowe uszczelki magnetyczne (**10**) od strony rączek oraz uszczelkę z piórkami (**9**) po przeciwnej stronie. Uszczelki piórkowe stanowią blokadę przed zbyt głębokim zamykaniem szyb drzwiowych.

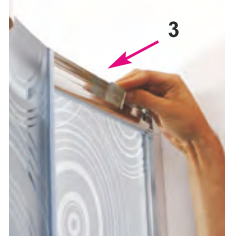

DURASAN®

GWARANT DURASAN S.A. SP. K
 ul. Młodzieżowa 28c 09-100 Płońsk
 serwis@durasan.pl
 fax. 023/662 75 77

Pieczęć i podpis sprzedawcy

KARTA GWARANCYJNA

MODEL URZĄDZENIA:	
NUMER FAKTURY:	
DATA SPRZEDAŻY:	
<p>.....</p> <p>(PIECZĄTKA I PODPIS INSTALATORA CZĘŚCI ELEKTRYCZNYCH)</p>	<p>.....</p> <p>(PIECZĄTKA I PODPIS INSTALATORA CZĘŚCI HYDRAULICZNYCH)</p>

WARUNKI GWARANCJI

- Gwarancja dotyczy wad fabrycznych produktu i wad materiału z którego wykonany jest produkt (tzw. wad powstałych z przyczyn tkwiących w produkcie). Zasięg ochrony gwarancyjnej obejmuje obszar Rzeczypospolitej Polskiej.
- Okres gwarancji rozpoczyna się z chwilą dokonania zakupu i wynosi 3 lata. Okres gwarancji zostaje przedłużony o kolejne 2 lata w przypadku rejestracji produktu w internetowym serwisie gwaranta na stronie www.durasan.pl
- Podstawą rozpatrzenia reklamacji jest dowód zakupu oraz karta gwarancyjna, która powinna być prawidłowo wypełniona tzn. powinna posiadać pieczętkę punktu sprzedaży, datę sprzedaży, podpis Klienta, pieczętki i podpisy instalatorów. W przypadku ich braku karta gwarancyjna jest nieważna.
- Termin rozpatrzenia reklamacji obowiązuje od momentu przesłania kompletu potrzebnych dokumentów. W przypadku szczególnej potrzeby Gwarant może zażądać uzupełnienia dokumentacji o zdjęcia.
- Klient zobowiązany jest zapewnić swobodny dostęp do produktu. Wannę lub kabinę należy zabudować w taki sposób, aby był możliwy ich demontaż bez konieczności zniszczenia obudowy lub innych elementów wyposażenia łazienki. W przeciwnym wypadku Firma DURASAN S. A. SP. K nie pokrywa dodatkowych kosztów związanych z ich wymianą.
- W przypadku wykrycia wady produktu przed lub po jego zamontowaniu należy odpowiednio przerwać montaż bądź użytkowanie oraz zgłosić usterkę do Serwisu. Wymagane jest pierwsze testowe uruchomienie produktu przed ostatecznym zamontowaniem kabiny.
- Kompletność i jakość towaru należy sprawdzić bezpośrednio w dniu zakupu. W przypadku nie spełnienia tego warunku reklamacje z tytułu braków i uszkodzeń mechanicznych mogą zostać nieuznane.
- Termin usunięcia wady może być wydłużony o czas potrzebny do importu części zamiennych.
- W okresie gwarancji klient ma prawo do wymiany produktu na nowy lub zwrotu pieniędzy gdy:
 - ujawnionej wady nie można usunąć;
 - w okresie trwania gwarancji dokonano 5 napraw tego samego podzespołu, a naprawiany produkt nadal wykazuje wady uniemożliwiające jego stosowanie zgodnie z przeznaczeniem.
- Roszczenia z tytułu gwarancji nie będą uwzględniane w przypadku:
 - uszkodzeń mechanicznych np. uderzenia, obicia, zarysowania, potłuczenia;
 - uszkodzeń powstałych w przypadku wybijania otworów na baterię;
 - nieprzestrzegania zasad montażu, obsługi, eksploatacji i konserwacji zawartych w instrukcjach;
 - uszkodzeń wynikłych z zanieczyszczenia wody lub braku filtrów;
 - uszkodzeń powstałych z powodu przepięć lub spadku napięcia w sieci elektroenergetycznej;
 - dokonywania przeróbek lub napraw przez osoby nieupoważnione przez firmę DURASAN S. A. SP. K;
 - następstw naturalnego zużywania się elementów (uszczelki, rolki, suwaki, dozowniki, węże prysznicowe) podczas normalnej eksploatacji.
- Szumy podczas pracy hydromasażu (wannы oraz kabiny) nie są podstawą do reklamacji. Zaleca się okresowy przegląd wanień z hydromasażem przez autoryzowany punkt Serwisowy.
- Gwarant. zastrzega sobie prawo do wprowadzania zmian w produktach. Gwarant nie ponosi odpowiedzialności za wszelkie oczekiwania, których ten produkt nie spełnia oraz za deklaracje osób trzecich.
- Gwarant. nie ponosi kosztów demontażu lub uszkodzenia elementów utrudniających dostęp do wyrobu (np. glazury) ani kosztów przywrócenia tych elementów do stanu początkowego po naprawie gwarancyjnej.
- W zakres gwarancji nie wchodzi: czyszczenie i dezynfekcja wannы lub kabiny, wymiana żarówek, wymiana elementów chromowych (złoty itp.)
- W przypadku nieuzasadnionego wezwania serwisu użytkownik pokrywa koszt dojazdu oraz ekspertyzy.
- Gwarancja nie obejmuje: wyrobów używanych (z ekspozycji), części ze szkła, lustra, gałki, lampy, żarówki halogenowe, lampki kontrolne, korki bezpieczeństwa, dozowniki, rolki, części i elementy, które mogły być wadliwe z powodu zaniedbania lub nieodpowiedniego użytkowania.
- Producent nie ponosi odpowiedzialności za szkody spowodowane: wytracaniem się osadu z użytkowanej wody, nieodpowiednią pielęgnacją wyrobu (stosowaniem środków zawierających aceton, substancje żrące, ścierne itp.). Powłoka NanoGlass nie podlega warunkom gwarancji, w celu dłuższego utrzymania powłoki nie używaj kwasów i środków alkalicznych.
- W każdym przypadku wyrób udośćępniany do naprawy musi być czysty zgodnie z podstawowymi zasadami higieny.
- Duplikaty karty gwarancyjnej będą wydawane na pisemną prośbę Klienta.
- Niniejsza karta gwarancyjna na sprzedany towar konsumpcyjny nie wyłącza, nie ogranicza ani nie zawiesza uprawnień kupującego wynikających z niezgodności towaru z umową.

AKCEPTUJĘ WARUNKI POWYŻSZEJ GWARANCJI:

.....
 (Podpis Klienta)

W przypadku wykrycia wady produktu, prosimy o kontakt
z Biurem Obsługi Klienta pod numerem telefonu (23) 662 49 04,
e-mailowo: serwis@durasan.pl
lub poprzez formularz on-line na stronie www.durasan.pl

DOLNOŚLĄSKIE

Wrocław

Tomasz Kinal
ul. Wałbrzyska 29 lok. 2
T: +48 697 670 571
E: tomek.kinal@wp.pl

Legnica

Tomasz Isbrandt
ul. Kwiatkowskiego 13/4
T: +48 604 105 852
E: isbrandt@wp.pl

KUJAWSKO-POMORSKIE

Jacewo

Wojciech Jasiczek
Inowrocław 39e
T: +48 600 268 275
E: jasiczekd@wp.pl

Bydgoszcz

Sławomir Szyperski
ul. Kadłubka 1/70
85-790 Bydgoszcz
T: +48 505 551 553
E: serwis@budicom.pl

LUBELSKIE

Biała Podlaska

Jarosław Kołodziuk
Ul. Zygmunta Starego 14/5
T: 603 539 197
E: dokken@poczta.fm

LUBUSKIE

Zielona Góra

Mirosław Krzyżanowski
ul. Stefana Wyszyńskiego 5/15
T: +48 782 916 758
E: locker.shower.serwis@onet.pl

Gorzów Wielkopolski

Marek Kowalski
ul. Obr. Pokoju 13/2
T: +48 608 452 283
E: mareklubuskie@wp.pl

Lublin

Mariusz Gierach
ul. Ułanów 22/8
T: +48 604 211 191
E: mariuszgierach@o2.pl

ŁÓDZKIE

Łódź

Jarosław Owczarek
ul. Łagiewnicka 80/366
T: +48 504 221 410
E: abcjarek@vp.pl

MAŁOPOLSKIE

Bochnia

Krzysztof Czyż
ul. Racka 11/2
T: +48 505 199 342
E: trojkaserwis@wp.pl

Wadowice

Robert Mamcarczyk
Os. XX-lecia 17/18
T: 604 649 686
E: hektor119@wp.pl

MAZOWIECKIE

Zakrzew (Radom)

Konrad Wielocha
Cerkiew 44A
T: +48 693 618 461
E: konwiel44@op.pl

Płońsk

Bogdan Krajewski
Milewo 53 B
T: +48 792 998 965
E: sc24.bogdan@gmail.com

Ostrołęka

Marek Salomończyk
ul. ppłk. Łukasza Cierplińskiego
"Piługa" 6/14
T: +48 604 450 399
E: marek.salomonczyk@interia.pl

Warszawa

Mariusz Zuczkowski
Al. Jerozolimskie 5
T: +48 692 331 201
E: martiv@martiv.pl

OPOLSKIE

Opole

Marek Serafin
ul. Huculska 2
T: +48 604 503 874
E: serwis.opolskie@wp.pl

PODKARPACKIE

Sokołów Małopolski

Sławomir Falandysz
ul. Wólka Niedźwiedzka 410
T: +48 784 580 426
E: slawomirfalandysz@interia.pl

Przemyśl

ul. Sarbiewskiego 11
T: +48 606 831 256
E: janusz_prokop@op.pl

PODLASKIE

Suchowola

Zbigniew Sawicki
ul. Chodorówka Stara 18
T: +48 791 141 280
E: aquaserwis80@wp.pl

Białystok

Opal Bud
ul. Chryniewicza 47
15-378 Białystok
T: +48 790 738 300
E: montaze.bialystok@wp.pl

Białystok

Piotr Nowik
ul. Szeroka 16
T: +48 692 125 915
E: pinowik@op.pl

POMORSKIE

Gdańsk

Marcin Chojnacki
ul. Stajenna 4 lok. 2
T: +48 607 315 987
E: water.serwis@wp.pl

Ślupsk

Jakub Szymański
ul. Rybacka 19/5
T: +48 693 775 854
E: wsjakub@wp.pl

ŚLĄSKIE

Rybnik

Piotr Kruczek
Szczytów 46
T: +48 510 101 906
E: kamarro@op.pl

Pogórze

Jerzy Jarco
ul. Pogórze 203/1
T: +48 602 365 394
E: serwis.jarco@interia.pl

Katowice

Krzysztof Trzewiczarz
ul. Witosza 11A/40
T: +48 602 150 769
E: phumegajan@gmail.com

Mstów

Ryszard Komor
Kłobukowice 33
T: +48 502 558 456
E: ryszard.komor@wp.pl

ŚWIĘTOKRZYSKIE

Kielce

Marek Ziewiecki
ul. bp. M. Jaworskiego 22 lok. 42
T: +48 600 231 947
E: marek_ziewiecki@wp.pl

WARMIŃSKO-MAZURSKIE

Barczewo

Jacek Bartnicki
ul. Lipowa 3
11-010 Barczewo
T: +48 697 371 211
E: hydraulikserwisolsztyn@wp.pl

WIELKOPOLSKIE

Koźmin Wielkopolski

Sebastian Kasprzak
ul. Wiosny Ludów 19
T: +48 600 815 094
E: kaspa.seba@op.pl

Strzelno

Patryk Kędziński
ul. Sławsko Dolne 10
T: +48 888 130 369
E: kedzierskipatryk@vp.pl

ZACHODNIOPOMORSKIE

Gryfice

Mirosław Ziółkowski
ul. Ks. Stanisława Ruta 21/4
T: +48 607 817 098
E: hydro-serwis@wp.pl

Szczecin

Maciej Nitecki
ul. Goliśza 10E
T: +48 698 730 006
E: hydrotechnika1@tlen.pl

Trzebieatów

Jarosław Maciejewski
ul. Waryńskiego 18/3
T: +48 506 526 613
E: sandinst@onet.pl

durasan.pl/reklamacje

durasan
think smart

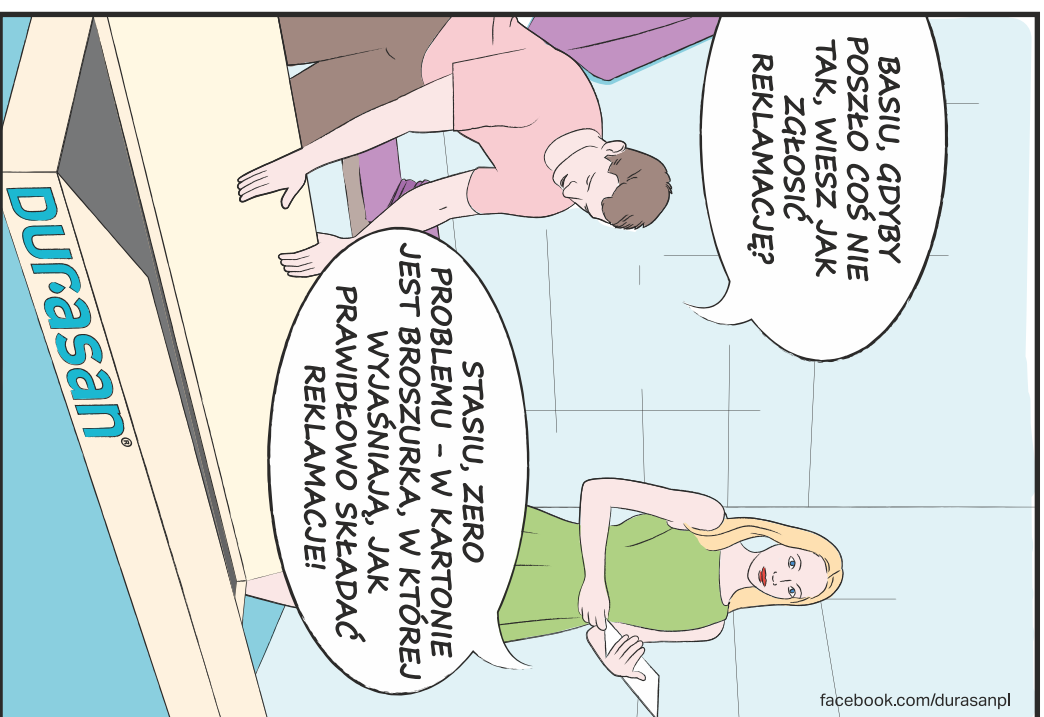

TRZY SPOSOBY NA ZŁOŻENIE REKLAMACJI



durasan.pl/reklamacje

Jeżeli zależy Ci na czasie, skorzystaj z formularza na naszej stronie internetowej. Ta forma zgłaszania reklamacji jest najszybsza. Dane z formularza trafiają do naszego Biura Obsługi Klienta i są natychmiast rozpatrywane.

CZAS OCZEKIWANIA
NAJKRÓTSZY



reklamacje@durasan.pl

Decydując się na zgłaszanie reklamacji drogą mailową, musisz brać pod uwagę, iż reklamacja będzie rozpatrywana dopiero w momencie skompletowania wszystkich potrzebnych dokumentów i danych. Może to znacznie wydłużyć proces reklamacji.

CZAS OCZEKIWANIA
DŁUGI



23 662 49 04

Zgłaszanie reklamacji drogą telefoniczną jest czasochłonne i zazwyczaj nieefektywne. Wymaga bowiem doprecyzowania szczegółów reklamacji, co zazwyczaj i tak odbywa się następnie drogą mailową.

CZAS OCZEKIWANIA
NAJDŁUŻSZY