

Aveeo

KABINA NATRYSKOWA

KN 185.80 LUFTIGA

KN 185.90 LUFTIGA

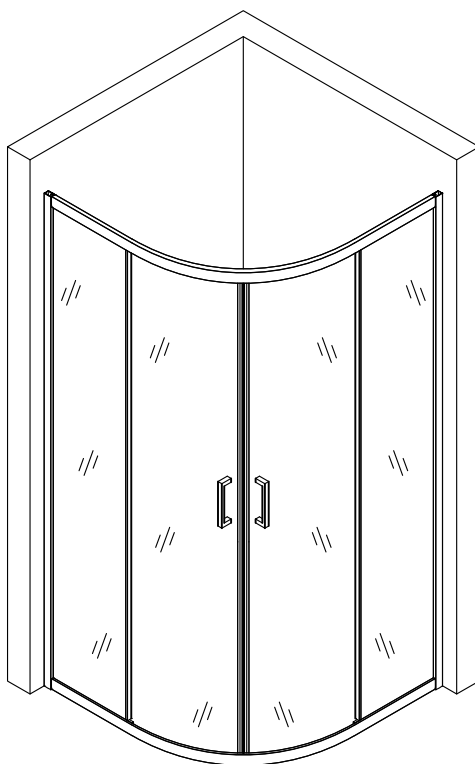

INSTRUKCJA MONTAŻU

KARTA GWARANCYJNA

Przed rozpoczęciem montażu należy upewnić się, że towar jest wolny od wad i jest kompletny. Szyby należy wyczyścić w okolicach ich mocowań przy użyciu podstawowych środków czystości. Do montażu zaleca się używania silikonu sanitarnego. Po rozpakowaniu kabiny chronić szyby przed uderzeniami i odkładać je w bezpiecznym miejscu, aby uniknąć wszelakich zarysowań. Firma VENDITA CENTER Marcin Uznański nie ponosi odpowiedzialności za widoczne defekty produktu po jego montażu.

Elementy potrzebne do złożenia kabiny:

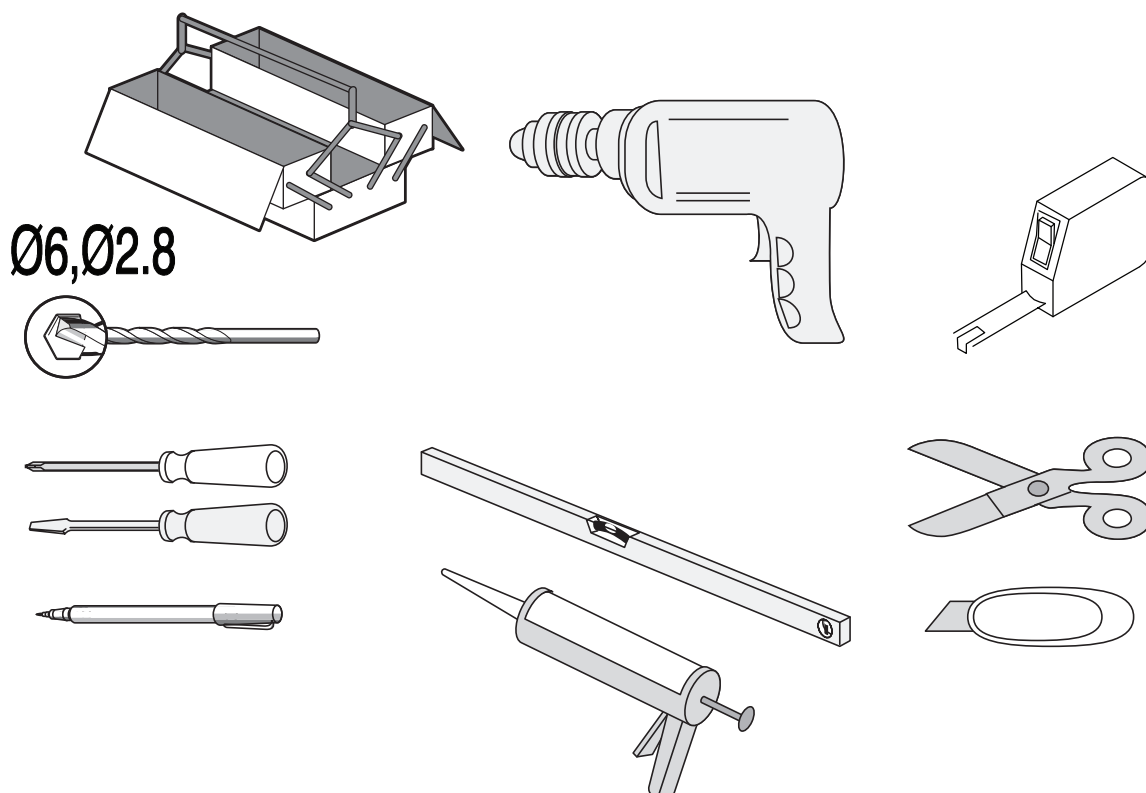
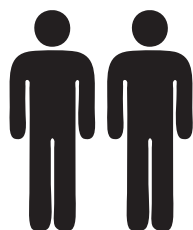

Aveeo

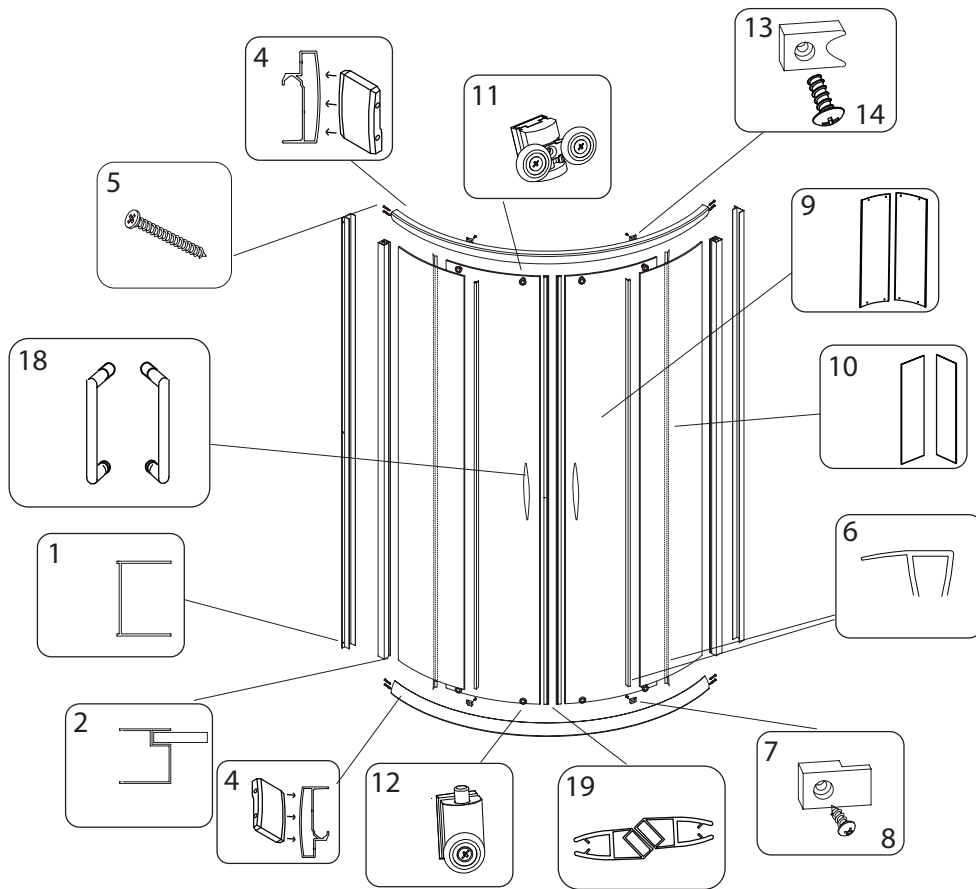
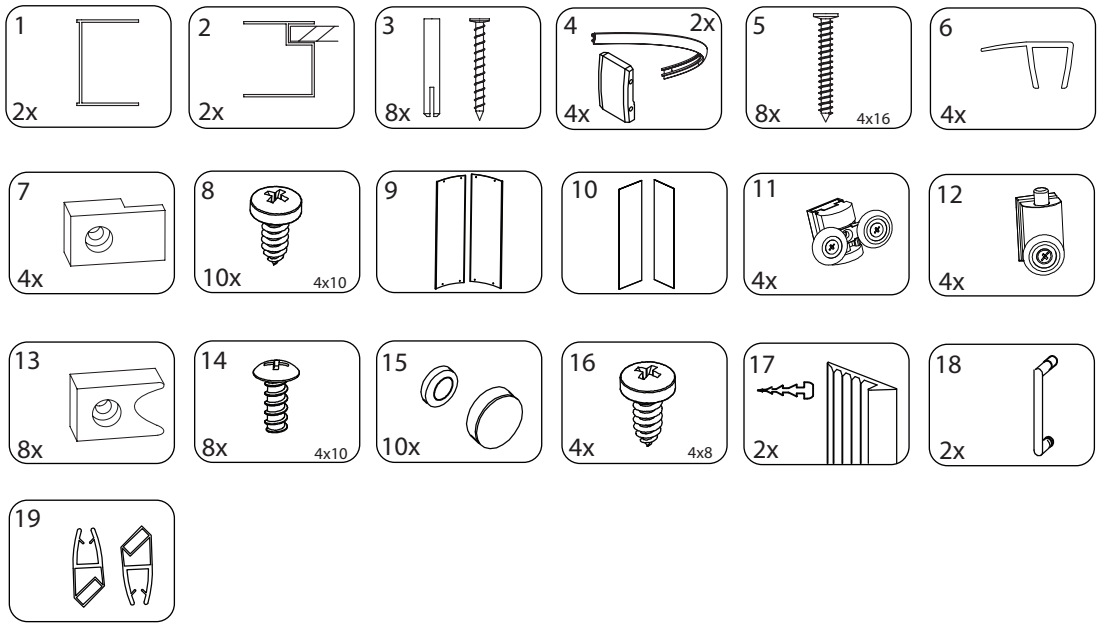

Aveeo

1

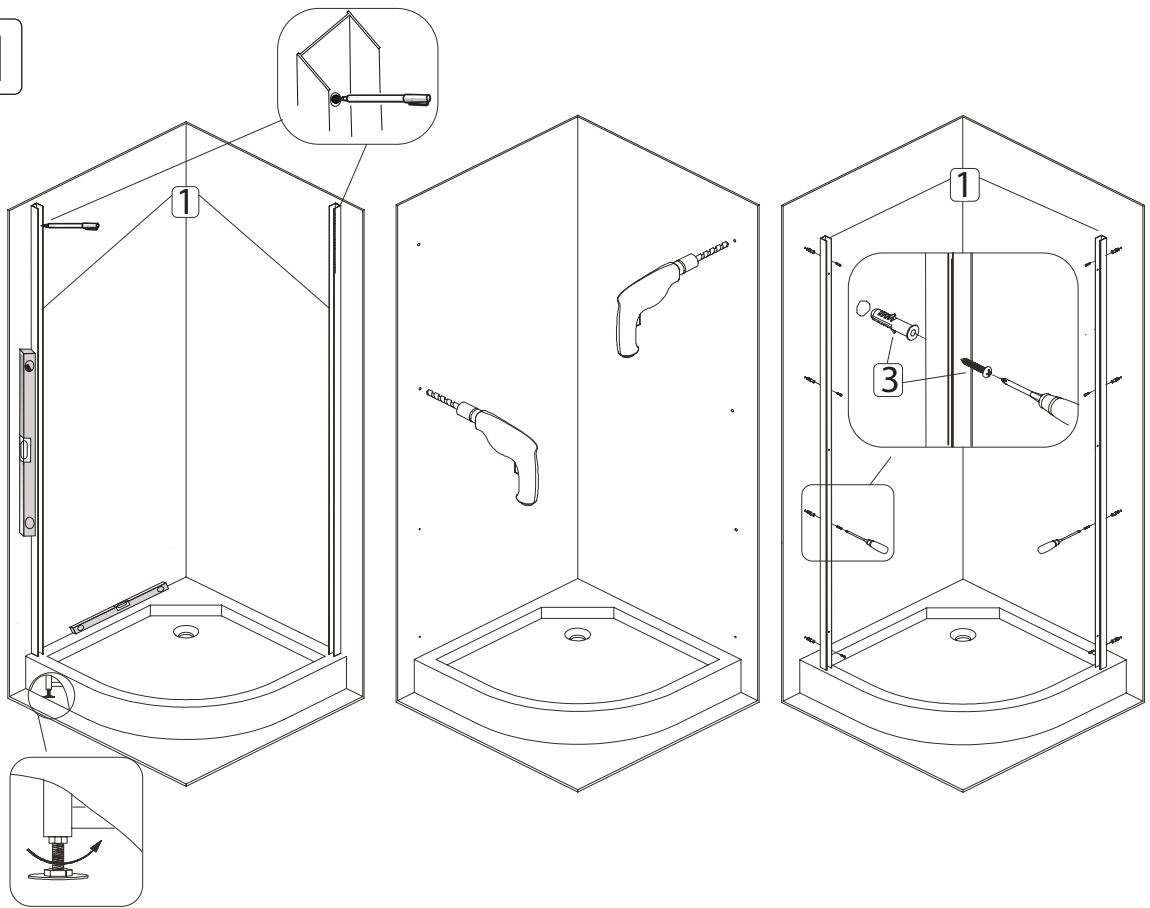

2

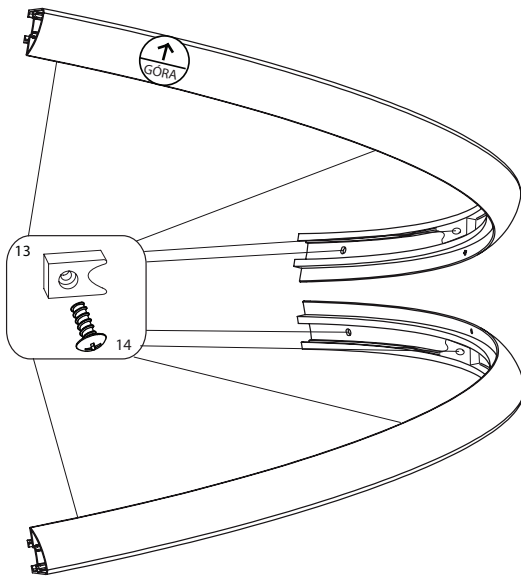

3

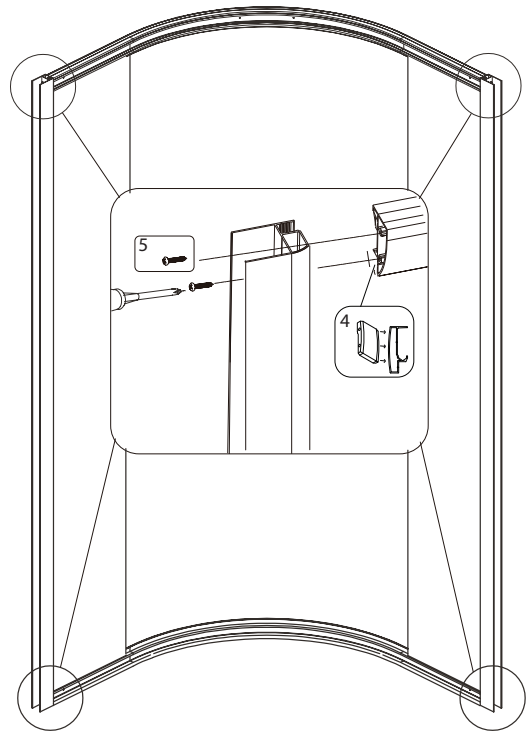

Aveeo

4

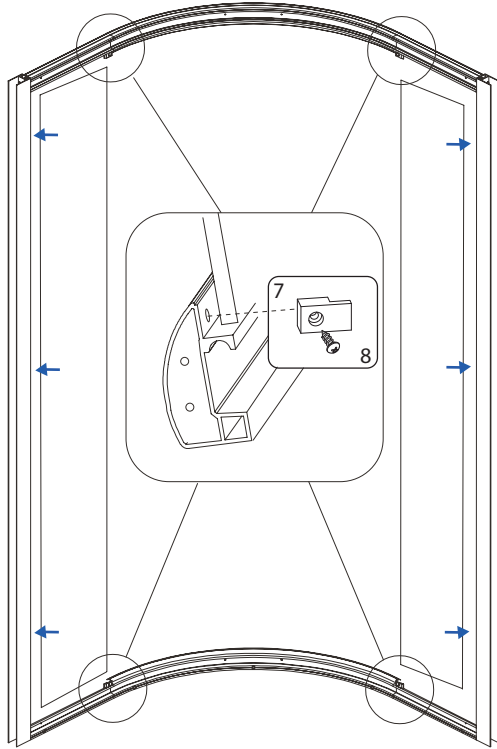

5

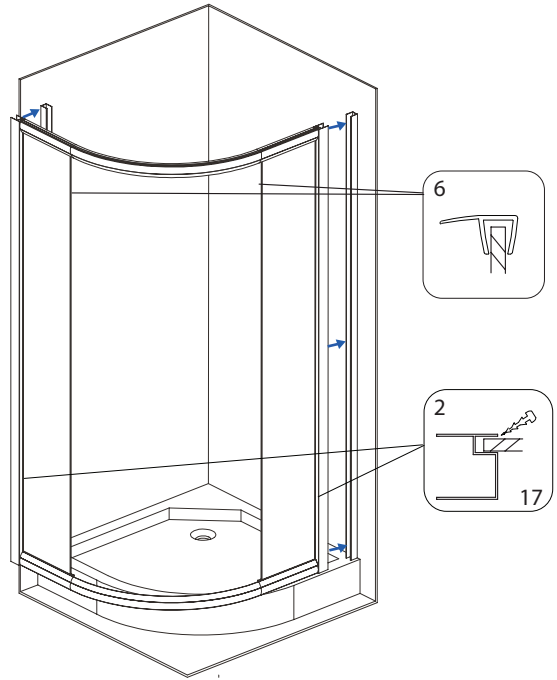

6

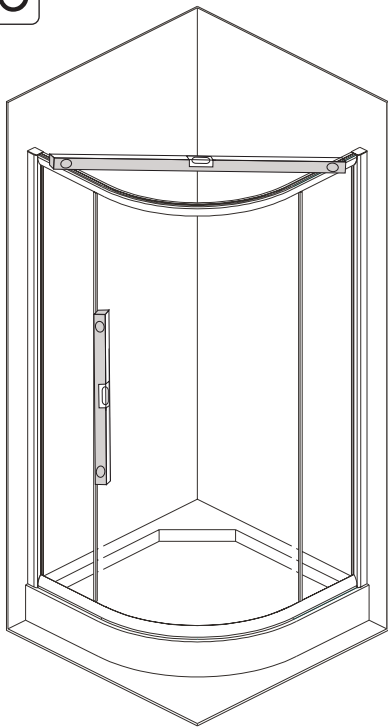

7

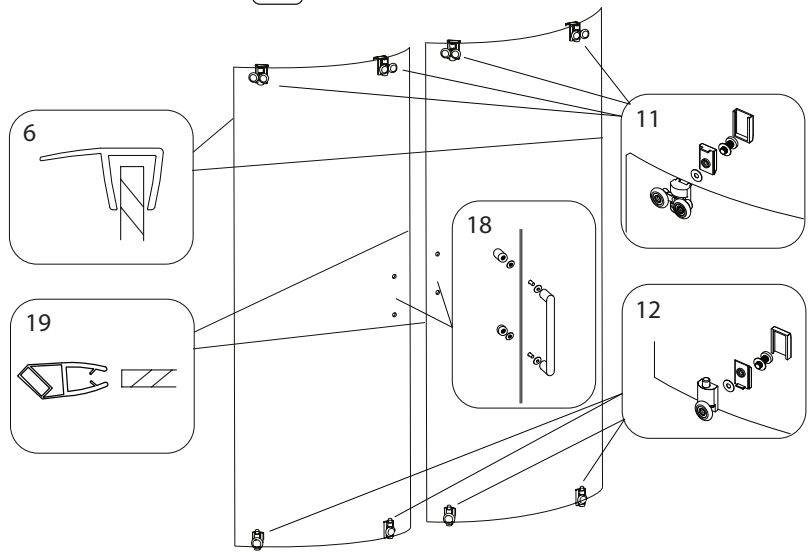

Aveeo

8

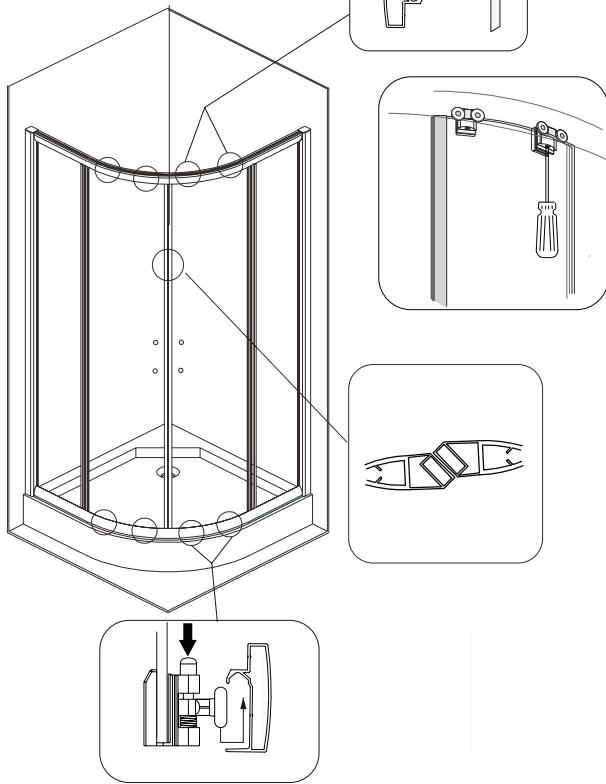

9

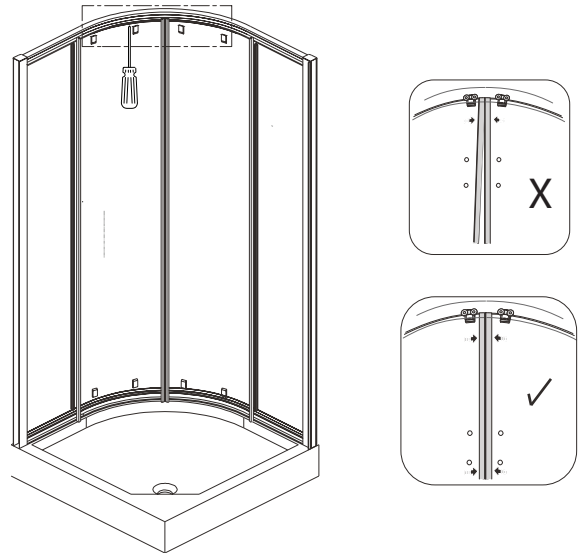

10

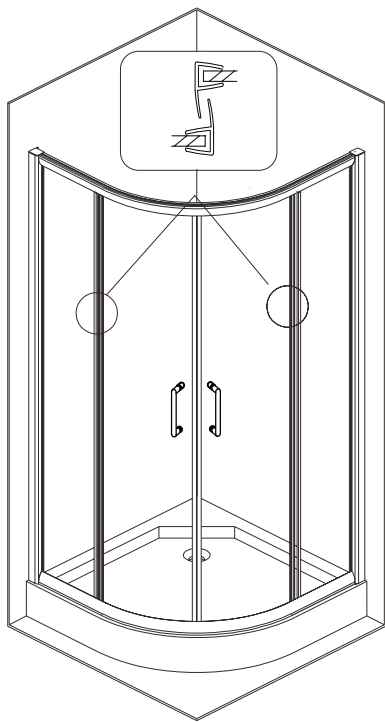

11

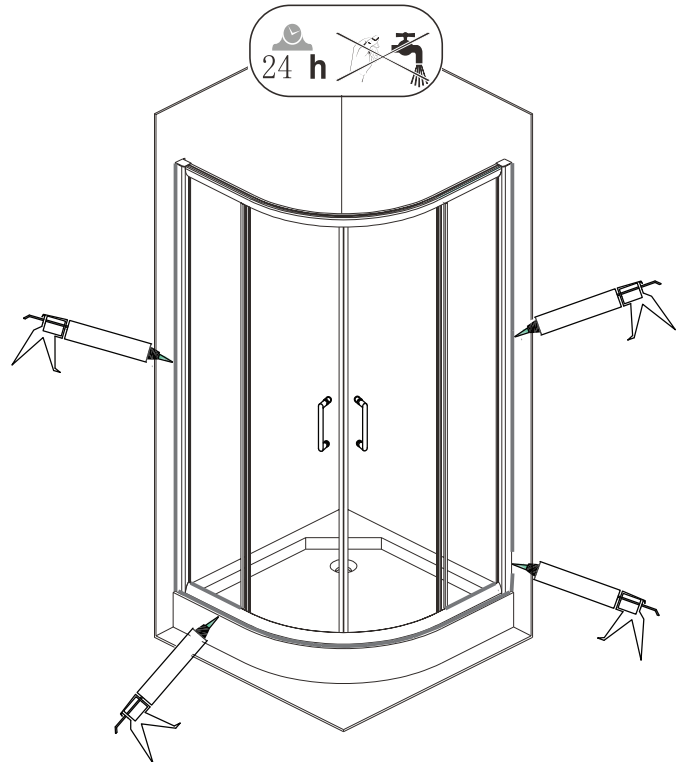

Aveeo

KARTA GWARANCYJNA AVEEO

WARUNKI GWARANCJI

Gwarancja na zakupiony produkt.

1. Gwarant zapewnia, iż oferowany wyrób jest należytej jakości.
2. Gwarancja stanowi zobowiązanie producenta, zwanego dalej Gwarantem do nieodpłatnego usunięcia fizycznych wad produktu. Gwarancji udziela się na okres 2 lat od daty zakupu.
3. Gwarant zapewnia serwis gwarancyjny oferowanego wyrobu na terenie całego kraju.
5. Zastrzeżenia do wyrobu należy zgłaszać w formie pisemnej niezwłocznie po ich zauważeniu.
6. O przyjęciu reklamacji gwarant poinformuje Odbiorcę w terminie 14 dni od daty otrzymania pisemnego zgłoszenia.
7. Jeśli wymagane jest dodatkowe sprawdzenie zasadności reklamacji (badanie w miejscu użytkowania wyrobu) reklamacja rozpatrzona będzie w ciągu 30 dni roboczych od daty jej zgłoszenia.
8. Gwarancja nie obejmuje zakupionych produktów, w których uszkodzenia powstały na skutek:
 - a) Niewłaściwego transportu lub składowania niezabudowanych elementów
 - b) Niewłaściwego użytkowania, konserwacji i eksploatacji wyrobów
 - c) Wadliwego montażu i lub zabudowy
 - d) Uszkodzeń mechanicznych
 - e) Działania środków chemicznych nie objętych odpornością dla materiału o symbolu 0H18N9 wg norm europejskich EN10088-1, EN10088-2, EN10088-3
 - f) Klęsk żywiołowych i działań militarnych
9. Gwarancja wygasa w przypadku gdy Odbiorca samodzielnie dokona przeróbek lub podejmie się samodzielnej naprawy produktu.
10. Wybór sposobu naprawienia produktu należy do Gwaranta, który może wymienić cały produkt, jego część lub naprawić go.
11. Gwarant zobowiązuje się rozpatrzyć gwarancje w terminie 14 dni od dnia zgłoszenia.
12. W przypadku uznania reklamacji Gwarant zobowiązuje się na naprawienie lub wymianę produktu w terminie 14 dni od daty rozpatrzenia.
13. Gwarancja obejmuje wyłącznie bezpłatną naprawę lub wymianę na nowy Produkt (gdy naprawa nie jest możliwa). Decyzja o naprawie lub wymianie należy do firmy Vendita Center. Vendita Center nie ponosi żadnych kosztów związanych z demontażem i ponownym montażem produktu, zaś warunkiem wydania nowego produktu jest zwrot kompletnego wadliwego produktu
14. Odbiorca traci uprawnienie z tytułu gwarancji w przypadku:
 - a) Gwarant lub Sprzedawca stwierdzą dokonania samowolnych zmian konstrukcyjnych
 - b) Powstania szkód u osób trzecich wynikające z eksploatacji dostarczonych produktów.
15. Ewentualne roszczenia gwarancyjne należy składać u Sprzedawcy lub na adres: biuro @ aveeo.pl
16. Warunkiem ubiegania się o świadczenia gwarancyjne jest posiadanie dowodu zakupu.
17. Gwarancja udzielana jest na osobę/ firmę znajdującą się na fakturze.

Data sprzedaży:	
Nazwa produktu:	
Dane klienta:	
Pieczęć sprzedawcy:	
Popis klienta:	

Gwarancja jest ważna tylko po wypełnieniu powyższych punktów

GWARANT: Vendita Center, ul. Cicha 9, 09-100 Płońsk

www.aveeo.pl

biuro@aveeo.pl