

Przyzwyczaj się płacić mniej!

PODŁOGI PŁYWAJĄCE DREWNIANE I LAMINOWANE



JAK SAMEMU WYKONAĆ !

1

Co to jest podłoga pływająca

Podłoga pływająca to podłoga, która nie ma stałego mocowania do podłoża i ścian deski, panele lub płytki stanowią jedną połączoną płaszczyznę.

Podłoże

Ten sposób układania posadzki jest odpowiedni do wszystkich rodzajów podłoża. W wypadku podłóg podgrzewanych obowiązują szczególne zasady układania posadzki. Poza korkiem (materiał izolacyjny termicznie) i papierem filcowym nie zaleca się stosowania gąbek i pianek jako materiału pod ogrzewanie podłogowe. Maksymalna grubość paneli lub płytek pod ogrzewanie podłogowe to 10 mm.

Podkład na warstwę izolacyjną

Typ podkładu	Siatka z pianką polietynową	Korek	Miękka płyta z celulozy	Pianka	Pianka
Grubość	2 mm	2 mm	5,5 mm	2 mm	5 mm
Izolacyjność akustyczna	18 dB	20 dB	26 dB		
Charakterystyka	Paroszczelność	odporność na zgniecenia	odporność na zgniecenia		

Klej

Do klejenia parkietu należy użyć kleju polecanego przez producenta paneli. Zużycie kleju wynosi 0,25 l na około 4 m² parkietu.

2

Przygotowanie podłoża

Podłoże oczyścić odkurzaczem.

Do zlikwidowania ewentualnych nierówności podłoża należy użyć zaprawy wyrównującej (dopuszczalna nierówność 3 mm na 1 mb).

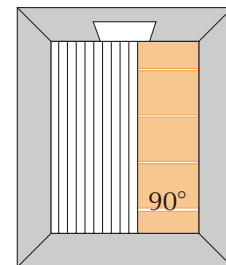

W celu uniknięcia emisji wody z podłoża betonowego o wilgotności powyżej 3%, należy ułożyć folię PE grubości 0,2 mm. Folię łączy się przez klejenie, zgrzewanie lub układanie na min. 20 cm zakłady.

Ułożyć warstwę izolacyjną. Zapewni ona lepszą izolację akustyczną (w niektórych wypadkach także termiczną).

Pasy elastycznej warstwy izolacyjnej układa się prostopadle do układania paneli.

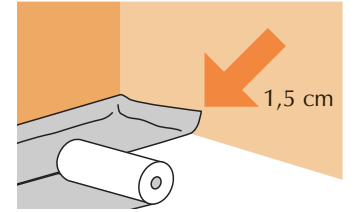

Jeśli podkładem jest mata piankowa należy ułożyć ją tak, aby pasy nie nachodziły na siebie. Wokół całego pomieszczenia należy zostawić „nadmiar” podkładu szerokości 1,5 cm.

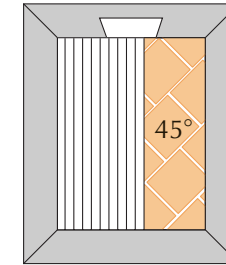

Izolację w płytach układa się pod kątem 45° do klepek parkietu.

RADA

- Na 48 godzin przed rozpoczęciem układania, należy umieścić paczki z posadzką w pomieszczeniu, w którym zostanie ona położona.

3 Układanie posadzki

Początek układania – długie deski

Długie deski należy układać wzdłuż ściany, pozostawiając przerwę dylatacyjną szerokości 8-15 mm. Deski powinny być zwrócone wpustem do ściany.

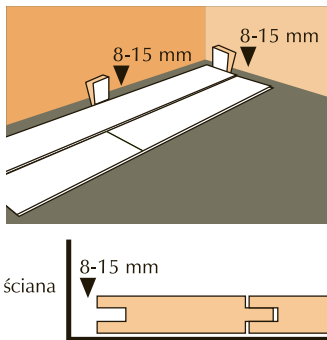

Zaleca się układanie desek wzdłuż dłuższej ściany, aby ograniczyć efekty dylatacji

Początek układania – klepki krótkie lub panele

Przed rozpoczęciem układania krótkich klepek należy ułożyć wzór na powierzchni około 2 m². Będzie to punkt wyjścia do ułożenia parkietu w całym pomieszczeniu.

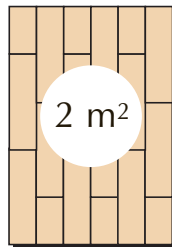

Za każdym razem należy wyznaczać (przy użyciu klinów) wzdłuż ściany przerwę dylatacyjną szerokości 8-15 mm.

Jeżeli ściany w narożniku nie tworzą kąta prostego, należy to skorygować. Klíny odpowiedniej wielkości układa się między ścianą, a posadzką.

panel dociąć pod kątem

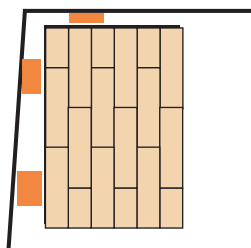

NARZĘDZIA

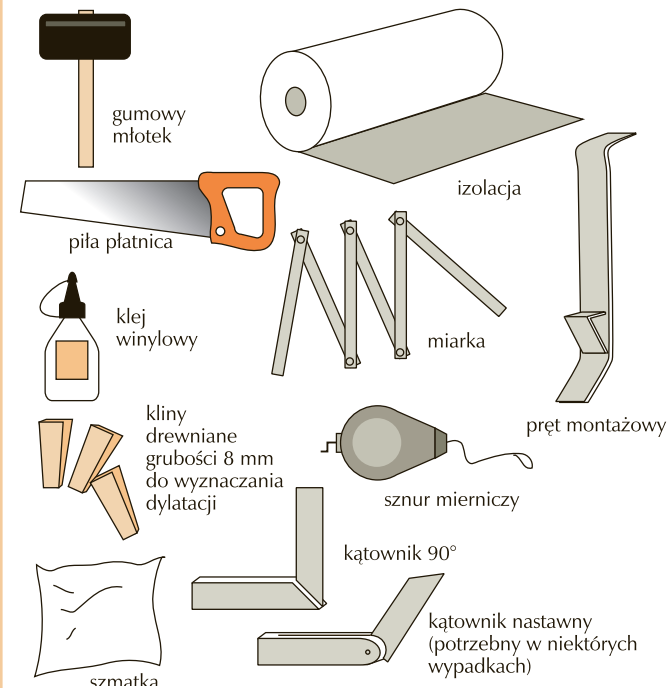

Czas potrzebny na ułożenie paneli

Pomieszczenie powierzchni 30 m ²	
Przygotowanie, wykonanie i wykończenie 2 dni
Schnięcie jedna noc
W sumie około 3 dni

Klejenie paneli

Pokryć klejem górną krawędź wpustu; klej rozprowadza się wzdłuż obu boków (dłuższego i krótszego).

Przy układaniu paneli, klejem pokrywa się obie krawędzie wpustu.

RADA

- Zawsze należy mieć pod ręką wilgotną szmatkę, którą usuwa się nadmiar kleju.

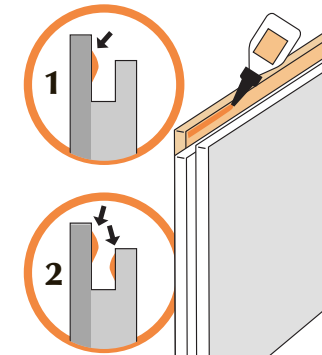

Elementy pokryte klejem łączą się, dobijając czołami i bokami, najczęściej przez drewniane podkładki. W ten sposób klepki dopasują się do siebie, a spoiny nie zostaną uszkodzone.

Należy pamiętać o montażu stałych części listew progowych (profil dylatacyjny) podczas układania posadzki (patrz punkt 4: wykończenia).



Długie deski powinny być układane tak, by odległość między spoinami w dwóch rzędach desek wynosiła co najmniej 20 cm.

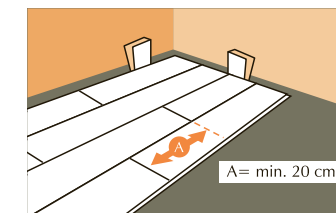

Montaż ostatniego panela

Ostatnią klepkę mocuje się przy użyciu pręta montażowego.

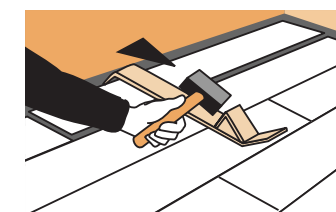

4

Wykończenia

Listwy przypodłogowe i progowe

Po około 24 godzinach należy usunąć kliny i zamontować listwy przy podłogowe, które maskują przerwy dylatacyjne. Listwy mocuje się tylko do ściany.

W wypadku bardzo szerokiej dylatacji lub wcześniejszego zamocowania listwy przypodłogowej, zaleca się montaż ćwierćwałków.

Listwy progowe:

Należy dobrać odpowiednią listwę progową:

- 1 Próg łączący posadzki na tym samym poziomie,
- 2 Próg łączący posadzki o różnej wysokości,
- 3 Próg do połączeń między ścianą a posadzką.

Profil dylatacyjny montuje się podczas układania parkietu.

Progi wykonywane są z drewna, mosiądzu lub aluminium.

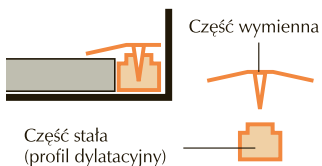
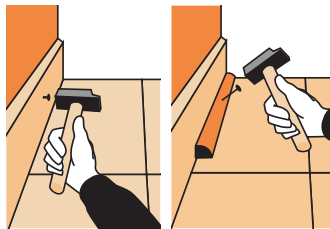

RADA

- Podczas układania parkietu w dwóch przylegających do siebie pomieszczeniach, należy pamiętać o pozostawieniu dylatacji w świetle otworu drzwiowego.

Przekładanie rur

Kupując parkiet należy przewidzieć nadwyżkę klepek, która zostanie przeznaczona do cięcia.

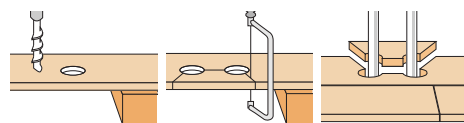

Aby przełożyć rury przez klepkę, należy naciąć ją w sposób przedstawiony na rysunku.

5

Konserwacja posadzki

Częste czyszczenie

Przetrzeć parkiet wilgotną szmatką (czasami można dodać trochę środka myjącego).

Czyszczenie okresowe

Powierzchnię posadzki przetrzeć odpowiednimi środkami przedłużającymi jej trwałość (pasty, mleczka).

W zależności od stopnia zużycia parkietu (ilość chodzących po nim osób) zabieg należy powtarzać 2-3 razy w roku.

Do dokładnego i głębokiego czyszczenia posadzki używa się preparatu do usuwania mocnych zabrudzeń. Tego typu czyszczenie należy powtarzać co 1-3 lata.

Usuwanie zabrudzeń

Zabrudzenia

Kawa, soki owocowe, śmietana, herbata, syropy

Czarne ślady kauczuku, smoła, czekolada, tłuszcz, oleje roślinne, sosy, pasta do butów

Szminka, flamaster, atrament, tusz

Wino, napoje gazowane, ocet, musztarda, ketchup, krew, farby akwarelowe

Środki czyszczące zalecane przez producenta

Odplamiacz

Benzyna

Alkohol metylowy

Płyn do mycia naczyń

Niniejsza ulotka ma jedynie charakter informacyjny. Szczegółowe zasady montażu i wykorzystania poszczególnych produktów określa instrukcja użytkownika. **Bricoman Polska nie ponosi żadnej odpowiedzialności za szkody będące następstwem wadliwego montażu lub wykorzystania produktów, a w szczególności ich montażu i wykorzystania w sposób niezgodny z instrukcją użytkownika.**