

# Przyzwyczaj się pracować mniej!

## UKŁADANIE KOSTKI BRUKOWEJ



JAK SAMEMU WYKONAĆ !

### 1 Wybór materiału

Duży wybór kształtów, materiałów i kolorów kostek brukowych sprzyja tworzeniu różnorodnych wzorów, daje nieskończone możliwości projektowania.

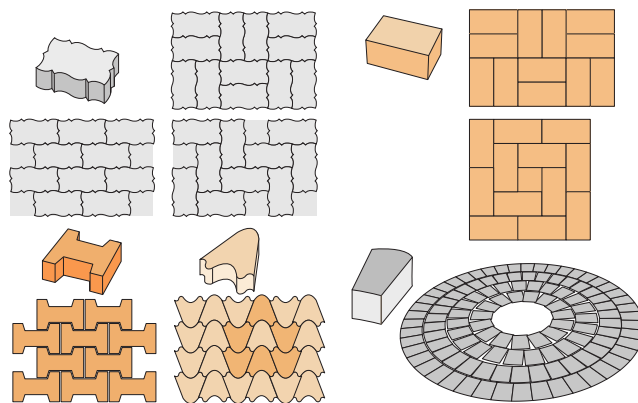

### 2 Sposoby układania

Sposób układania kostek brukowych zależy od miejsca, gdzie będą zastosowane.

<b>Miejsce ułożenia</b>	<b>Alejka, taras</b>
Podłoże	Powierzchnia utwardzona
Minimalna grubość kostki brukowej	<b>6 cm</b>
<b>Sposób układania</b>	<b>PODSYPKA PIASKOWA</b>



#### NARZĘDZIA I MATERIAŁY

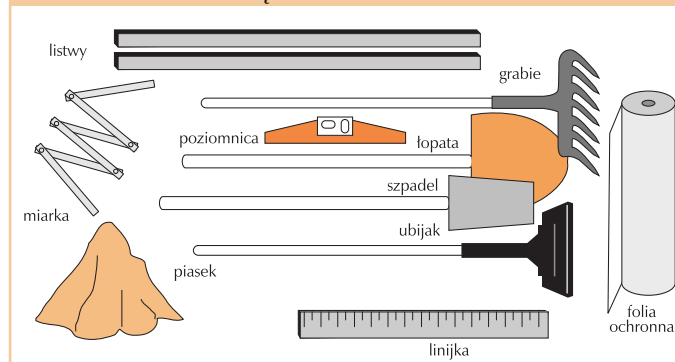

Układanie kostek na podsypce piaskowej jest najprostszą, najszybszą i najbardziej oszczędną metodą układania bruku. Kostki przeznaczone do układania nawierzchni, po której będą jeździły samochody powinny być grubsze.

<b>Miejsce ułożenia</b>	<b>Podjazd, alejka przejezdna</b>	
Podłoże	Gładź betonowa grubości 10 cm	
Minimalna grubość kostki brukowej	<b>Mniej niż 6 cm</b>	<b>6 cm i więcej</b>
<b>Sposób układania</b>	<b>ZAPRAWA CEMENTOWA</b>	<b>PODSYPKA PIASKOWA</b>

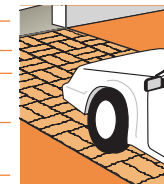

#### DODATKOWE NARZĘDZIA POTRZEBNE DO WYKONANIA BETONOWEGO PODŁOŻA

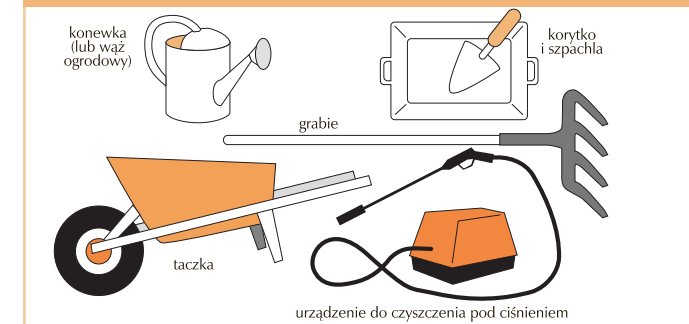

#### NARZĘDZIA POTRZEBNE DO PRZYCIŃANIA KOSTEK BRUKOWYCH

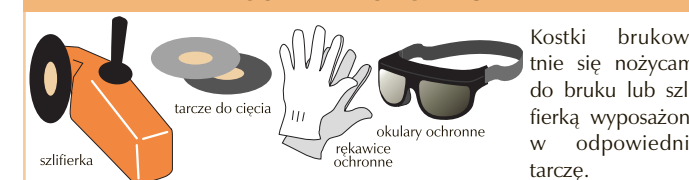

Kostki brukowe tną się nożycami do bruku lub szlifierką wyposażoną w odpowiednią tarczę.

### 3 Wytyczanie miejsca

Wymiary nawierzchni najlepiej zaplanować tak, by uniknąć cięć kostek lub by było ich jak najmniej. Za pomocą sznurka i palików wyznaczyć teren, na którym zostanie ułożona kostka. Jeśli układamy alejkę, dobrze jest zostawić około 90 cm wolnej przestrzeni, aby umożliwić ewentualne skorygowanie układanego wzoru. Dobrze jest wyznaczyć punkty orientacyjne.

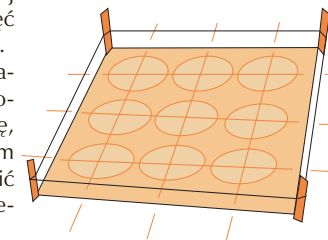

Wytyczenie punktów orientacyjnych jest pomocne, ułatwia uzyskanie zaplanowanego wzoru oraz ogranicza liczbę cięć.

## 4 Układanie kostki brukowej

- 1 Usunąć ziemię na głębokość 10 cm.
- 2 Aby odpływ wody deszczowej był prawidłowy, cały obszar powinien być lekko pochyły (1 cm/m).
- 3 Ubijać ziemię ubijakiem, aż do momentu, w którym stanie się twarda.

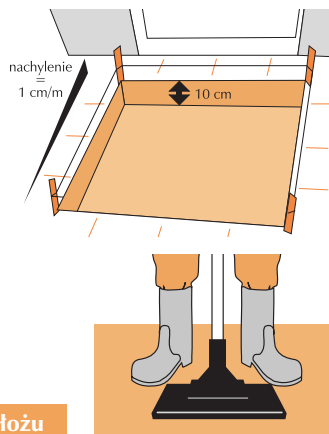

### Układanie na niestabilnym podłożu

Głębokość wykopu musi być większa, ponieważ należy wykonać podkład z kamieni, żwiru, potłuczonych cegieł lub gruzu mineralnego. Taką warstwę następnie pokryć piaskiem, wypoziomować i ubić.

- 4 Na całej powierzchni przeznaczonej do brukowania rozłożyć folię ochronną, która zapobiega mieszanemu się różnych materiałów i przedostawaniu korzeni drzew między kostki brukowe.
- 5 Ułożyć równolegle dwie listwy, pamiętając o nachyleniu (1 cm/m). Zaklinować ją na wysokości równej grubości podsypki. Listwy będą podstawą do wygładzania piasku.
- 6 Rozprowadzić piasek na 2/3 wymaganej grubości i ubić. Dosypać piasku.

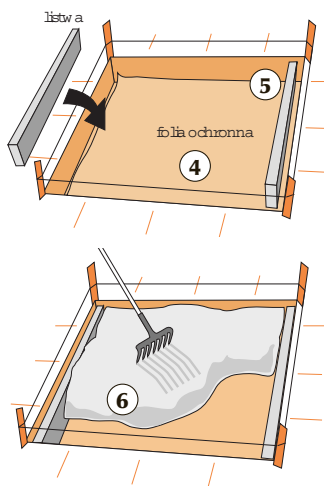

Aby uniknąć nierównego rozłożenia piasku, co mogłoby negatywnie wpłynąć na poziom ułożonych kostek, należy mieszać go z cementem (worek cementu na 5 taczek piasku). Po rozprowadzeniu tej mieszanki należy w miarę szybko ułożyć kostki brukowe.

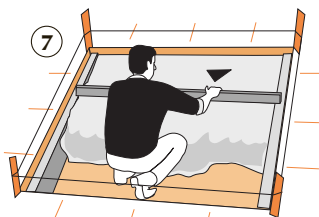

- 7 Na dwóch równoległych listwach położyć latę i przesuwając ją, wyrównać piasek.
- 8 Układać kostkę na piasku według wybranego wzoru. Kłaść kostki rzędami, kładąc na desce. Nigdy nie chodzić po piasku. Układać tylko całe kostki, zostawiając wolne miejsca, gdy kostka nie mieści się w całości. Kostki mają dopasowane brzegi, więc trzeba je układać ściśle bez szczelin, ubijając je młotkiem gumowym i latą. Podczas układania sprawdzać poziomnicą ułożenie kostek.

- 7 Na dwóch równoległych listwach położyć latę i przesuwając ją, wyrównać piasek.

Wyjąć listwy i uzupełnić piaskiem powstałe otwory.

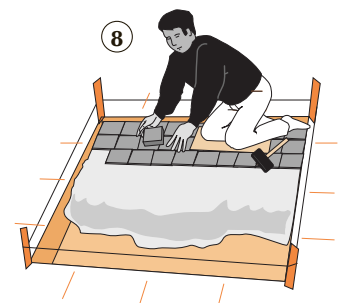

- 9 Niezbędne wyrównania należy wykonywać od razu po ułożeniu kostek – w miarę potrzeby dodać lub usunąć piasek.

- 10 Układanie zakończyć przycinając kostki i wypełniając nimi wolne miejsca.

Na rynku oferowane są gotowe elementy do wykończenia obrzeży nawierzchni.

### Układanie na powierzchni betonowej

Stosowanie tej metody zaleca się przy układaniu kostek brukowych o nieregularnych kształtach, wymagających uzupełniania podłoża (np. granitowe kostki).

- 1 Wyczyścić istniejącą powierzchnię betonową urządzeniem do czyszczenia pod ciśnieniem.
- 2 Zmoczyć podłoże, a następnie rozprowadzić na nim warstwę zaprawy cementowej grubości 1-2 cm. Można użyć gotowego preparatu lub wykonać go według podanych niżej proporcji.
- 3 Układać kostki brukowe w sposób opisany wyżej.

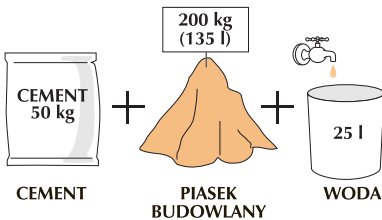

$$\text{objętość wody} = \frac{\text{waga cementu}}{2}$$

## 5 Wykończenia

### NARZĘDZIA I MATERIAŁY

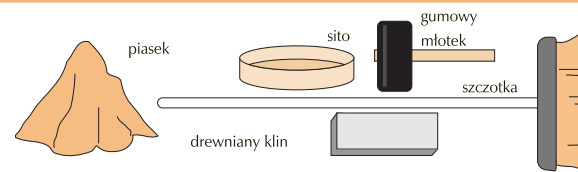

### Wypełnianie szczelin

- 1 Po ułożeniu całości powierzchnię należy ubić.
- 2 Podczas ubijania powierzchnię posypywać drobnym, przesianym przez sito piaskiem tak, by wypełnił szczeliny. Połać
- 3 Ubijać bruk, aż do momentu, w którym będzie równy.



### Produkty czyszczące i konserwujące

Nawierzchnię z kostki można wyczyścić specjalnie do tego celu przeznaczonymi preparatami. Usuwiają one z powierzchni wykwyty i zabrudzenia smarami, olejami, zaprawą murarską. Można też zabezpieczyć

nawierzchnię z kostki specjalnymi preparatami do impregnacji. Chronią one przed zabrudzeniami, usuwają wcześniej powstałe zanieczyszczenia oraz zabezpieczają przed niekorzystnym działaniem wody.

### RADY

Aby otrzymać powierzchnię o jednolitej barwie, należy przed rozpoczęciem układania wymieszać kostki pochodzące z różnych opakowań.

Niektóre kształty kostki umożliwiają efektowne krzyżowanie rzędów kostek lub układanie ich w oryginalne wzory.

Niniejsza ulotka ma jedynie charakter informacyjny. Szczegółowe zasady montażu i wykorzystania poszczególnych produktów określa instrukcja użytkownika. **Bricoman Polska nie ponosi żadnej odpowiedzialności za szkody będące następstwem wadliwego montażu lub wykorzystania produktów, a w szczególności ich montażu i wykorzystania w sposób niezgodny z instrukcją użytkownika.**